

Ronix[®]

Premium Quality

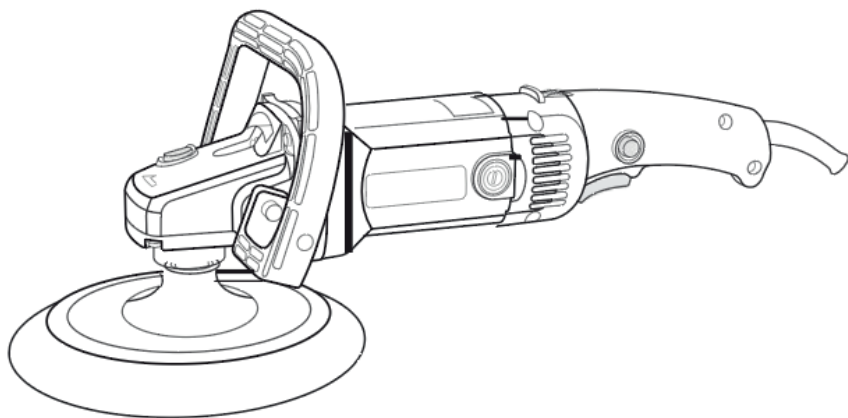

ПОСІБНИК КОРИСТУВАЧА

ПОЛІРУВАЛЬНА ШЛІФУВАЛЬНА МАШИНА 6112

УВАГА!

Зображення товару може відрізнятися в залежності від моделі. Виробник залишає за собою право змінювати склад, комплектацію, технічні характеристики тощо без попереднього повідомлення.

ХАРАКТЕРИСТИКИ

Модель	6112
Напруга	220-240 В
Частота	50-60 Гц
Вхідна потужність	1400 Вт
Швидкість вхолосту	800-3000 об/хв
Діаметр диска	180 мм
Вага	2.85 кг
Комплектація	Шестигранний ключ, щітка вугільна 2 шт., полірувальний диск, тканинний полірувальний диск, бічна ручка

СКЛАДОВІ ЧАСТИНИ

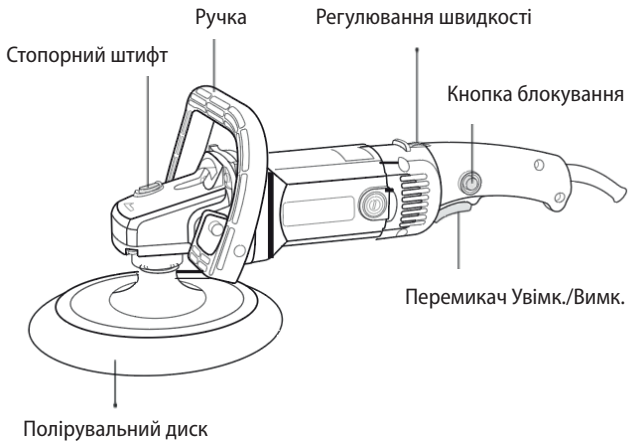

Виробник залишає за собою право змінювати характеристики без попередження. Технічні характеристики можуть відрізнятися залежно від країни.

ЗАГАЛЬНІ ПРАВИЛА БЕЗПЕКИ

УВАГА!

*Уважно ознайомтесь з інструкціями. Невиконання всіх наведених нижче інструкцій може призвести до ураження електричним струмом, пожежі та/або серйозних тілесних ушкоджень.
ЗБЕРЕЖІТЬ ЦІ ІНСТРУКЦІЇ*

РОБОЧА ЗОНА

- Тримайте своє робоче місце в чистоті та порядку. Захаращені і темні закутки сприяють нещасним випадкам.
- Не використовуйте електроінструменти у вибухонебезпечних середовищах, наприклад, біля легкозаймистих рідин, газів або пилю. Електроінструменти створюють іскри, які можуть спричинити пожежу.
- Не допускайте присутності сторонніх людей та дітей під час роботи з електроінструментом. Відволікаючись, ви можете втратити контроль над машиною.

ПОВОДЖЕННЯ З ЕЛЕКТРИКОЮ

- Вилка електроінструмента повинна відповідати розетці. Ніколи жодним чином не модифікуйте вилки. Не використовуйте перехідники для вилок із заземленими електроінструментами. Немодифіковані вилки та правильні розетки зменшать ризик ураження електричним струмом. У жодному разі не змінюйте вилку. Подвійна ізоляція усуває потребу в трьохдротовому заземленому кабелі живлення та системі живлення із заземленням.
- Уникайте контакту тіла із заземленими поверхнями, такими як труби, радіатори, плити та холодильники. Заземлення вашого тіла підвищує ризик ураження електричним струмом.
- Не піддавайте електроінструмент впливу дощу або вологих умов. Потрапляння води в електроінструмент збільшує ризик ураження електричним струмом.
- Відповідально ставтеся до дроту. Ніколи не використовуйте дрід для перенесення інструментів і не витягуйте вилку з розетки, хапаючись за дрід. Тримайте дрід якнайдалі від тепла, мастил, гострих країв або рухомих частин. Негайно замініть пошкоджені дроти. Пошкоджений дрід підвищує ризик ураження електричним струмом.

- При роботі з електроінструментом поза приміщенням використовуйте зовнішній подовжувач з позначкою «W-A» або «W». Ці дроти призначені для використання поза приміщеннями та знижують ризик ураження електричним струмом.

ОСОБИСТА БЕЗПЕКА

- Будьте пильними, стежте за тим, що ви робите, і керуйтеся здоровим глуздом під час роботи з потужним інструментом. Не використовуйте інструмент, якщо ви втомилися або перебуваєте під впливом наркотиків, алкоголю чи ліків. Хвилина неуважності під час роботи з електроінструментом може призвести до серйозних травм.

- Одягайтеся правильно. Не носіть вільний одяг або прикраси. Тримайте волосся, одяг і рукавички якнайдалі від рухомих частин.

- Уникайте випадкового запуску. Переконайтеся, що перемикач у положенні "вимк.", перш ніж підключати його до розетки.

Транспортування інструментів, тримаючи палець на вимикачі, або підключення до розетки увімкнених інструментів може призвести до нещасних випадків.

- Перед увімкненням інструменту зніміть регульовальні чи гайкові ключі. Ключ, який залишився прикріпленим до обертової частини інструменту, може призвести до травм.

- Не перехиляйтеся. Завжди зберігайте правильну опору та рівновагу. Правильна опора та баланс дозволяють краще контролювати інструмент у несподіваних ситуаціях.

- Використовуйте засоби безпеки. Завжди надягайте засоби для захисту очей. За належних умов слід використовувати маску, нековзне захисне взуття, каску або засоби захисту слуху. Звичайні окуляри або сонцезахисні окуляри НЕ є захистом для очей.

ВИКОРИСТАННЯ ІНСТРУМЕНТУ ТА ДОГЛЯД

- Використовуйте затискачі або інший практичний спосіб закріпити та підтримувати заготовку на стійкій платформі. Утримування виробу руками або притискання до тіла є нестійким і може призвести до втрати контролю.

- Не застосовуйте силу до інструменту. Використовуйте правильний

інструмент для вашої заготовки. Правильний інструмент виконає роботу краще та безпечніше. Не нехуйте безпекою заради швидкості виконання.

- Не використовуйте інструмент, якщо перемикач не вмикає або не вимикає його. Будь-який інструмент, яким не можна керувати за допомогою перемикача, є небезпечним і потребує ремонту.
- Від'єднайте вилку від джерела живлення, перш ніж робити будь-яке налаштування, регулювати, змінювати аксесуари або запаковувати інструмент. Такі профілактичні заходи безпеки знижують ризик випадкового запуску інструменту.
- Зберігайте невикористовувані інструменти в місцях, недоступних для дітей та інших ненавчених осіб. Інструменти небезпечні в руках ненавчених користувачів.
- Ретельно доглядайте за інструментами. Тримайте різальні інструменти нагостреними та чистими. Різальними інструментами з правильним доглядом легше працювати і вони мають меншу схильність до заїдань.
- Перевірте, чи немає невідповідності або заїдання рухомих частин, поломки частин та будь-яких інших умов, які можуть вплинути на роботу інструментів. Якщо інструмент пошкоджено, віддайте його на технічне обслуговування перед використанням. Багато нещасних випадків спричинені поганим доглядом за інструментами.
- Використовуйте лише аксесуари, рекомендовані виробником для вашої моделі. Аксесуари, які можуть підійти для одного інструменту, можуть стати небезпечним при використанні на іншому інструменті.

ОБСЛУГОВУВАННЯ

- Обслуговування інструментів має виконувати лише кваліфікований ремонтний персонал. Технічне обслуговування, яке виконується некваліфікованим персоналом, може призвести до ризику отримання травми.
- При обслуговуванні інструменту використовуйте лише ідентичні запасні частини. Дотримуйтесь інструкцій у розділі Обслуговування посібника. Використання несертифікованих частин або недотримання інструкцій з технічного обслуговування може створити ризик ураження електричним струмом або травмування.

ОСОБЛИВІ ПРАВИЛА БЕЗПЕКИ

НЕ дозволяйте досвіду або впевненому користуванню продуктом (отриманому у результаті багаторазового використання) витіснити суворе дотримання правил безпеки. Якщо ви користуєтесь інструментом необережно та неухважно, ви однаково можете отримати серйозну травму.

- Аксесуари мають підтримувати принаймні рекомендовану швидкість зазначену на інструменті. Диски та інші аксесуари, що рухаються з перевищенням номінальної швидкості, можуть розлетітися та спричинити травмування.
- Перед використанням уважно перевірте диск на наявність тріщин, пошкоджень або деформацій. Негайно замініть пошкоджений диск.
- Використовуйте інструмент таким чином, щоб він не торкався прихованої проводки або власного дроту. Контакт із дротом під напругою призведе до того, що відкриті металеві частини інструменту отримають заряд напруги та призведуть до ураження оператора.
- Завжди використовуйте захисні окуляри. Звичайні окуляри або сонцезахисні окуляри НЕ є захисними окулярами.
- НІКОЛИ не використовуйте інструмент з лезами для різання деревини чи іншими пилами. Такі леза, коли вони використовуються на полірувальному верстаті, часто мають віддачу та спричиняють втрату контролю, що призводить до травм.
- Міцно тримайте інструмент.
- Тримайте руки подалі від частин, що обертаються.
- Перед увімкненням перемикача переконайтеся, що диск або вовняна накладка не торкаються заготовки.
- Перевірте, чи заготовка зафіксована належним чином.
- Зверніть увагу, що диск продовжує обертатися після вимкнення інструменту.
- Під час шліфування металевих поверхонь стежте за траєкторією іскор. Тримайте інструмент так, щоб іскри летіли від вас та інших людей або легкозаймистих матеріалів.
- Не залишайте інструмент працюючим. Працюйте з інструментом лише в руках.

- Не торкайтеся заготовки одразу після роботи: вона може бути дуже гарячою та може обпекти шкіру.
- Цей інструмент не є водонепроникним, тому не використовуйте воду для обробки поверхні заготовки.
- Гарно провітруйте робоче місце, коли ви виконуєте операції зі шліфування.
- Деякі матеріали містять хімічні речовини, які можуть бути токсичними. Будьте обережні, аби уникнути вдихання пилу. Використовуйте відповідний захист дихальних шляхів.

УВАГА!

НЕПРАВИЛЬНЕ ВИКОРИСТАННЯ або недотримання правил безпеки, викладених у цій інструкції з експлуатації, може призвести до серйозних травм.

Символи, які використовуються на інструменті:

V	напруга
n	швидкість вхолосту
A	Ампер
--/min	обертів або зворотно-поступального руху за хвилину
Hz	Герц

КОНСТРУКЦІЯ КЛАСУ II

ВСТАНОВЛЕННЯ АБО ЗНЯТТЯ ТКАНИННОГО ДИСКУ

ПОПЕРЕДЖЕННЯ:

Завжди будьте певні, що інструмент вимкнено та від'єднано від мережі, перш ніж встановлювати або знімати тканинний диск.

1. Щоб встановити тканинний диск, натисніть на фіксатор і закрутіть диск на шпindel до характерного клацання, а потім дайте стопорному штифту повернутися у вихідне положення.
2. Щоб зняти тканинний диск, виконайте дії з попереднього кроку, але у зворотному порядку.

ВСТАНОВЛЕННЯ КРУГЛОЇ РУЧКИ

Завжди встановлюйте круглу ручку на інструмент перед початком роботи. Міцно тримайте перемикач інструмента та круглу ручку обома руками під час роботи. Встановіть ручку так, щоб її виступ увійшов у відповідний отвір в інструменті і затягніть її шестигранним ключем. Круглу ручку можна встановити у двох різних напрямках, залежно від ваших уподобань.

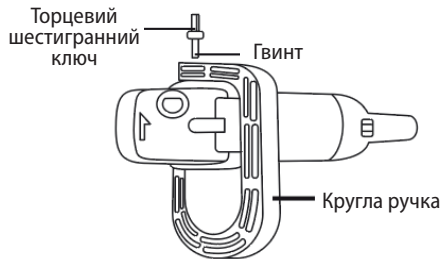

УВІМКНЕННЯ

ПОПЕРЕДЖЕННЯ

- Перш ніж підключати інструмент до розетки, завжди перевіряйте, чи перемикач спрацьовує належним чином і повертається в положення «ВИМК.», коли його відпустити.
- Перемикач можна зафіксувати в положенні «УВІМК.» для зручності оператора під час тривалого використання. Будьте обережні, блокуючи інструмент у положенні «УВІМК.», і міцно тримайте інструмент.

1. Щоб запустити інструмент, просто натисніть на курок перемикача. Швидкість інструменту збільшується шляхом збільшення тиску на курок перемикача. Щоб зупинити машину, відпустіть курок перемикача.
2. Для безперервної роботи натисніть на курок перемикача, а потім натисніть кнопку блокування, повністю натисніть на курок перемикача, а потім відпустіть його.

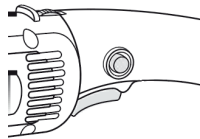

РЕГУЛЮВАННЯ ШВИДКОСТІ

1. Цей інструмент оснащений електронним перемикачем регулювання. Перед початком роботи краще встановити його у положення «1».
2. Швидкість інструменту можна змінити, повернувши колесо регулювання швидкості на задане число від 1 до 6. (У той час, коли курок перемикача натиснутий повністю.)
3. Більша швидкість досягається, коли колесо повертається в напрямку цифри 6. А менша швидкість виходить, коли воно повертається в напрямку цифри 1.

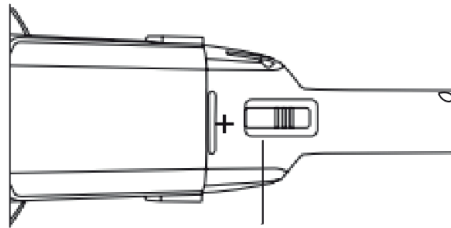

Колесо регулювання швидкості

ЕФЕКТИВНА ТА БЕЗПЕЧНА ДЛЯ ПОЛІРУВАННЯ

1. Міцно тримайте інструмент. Поверніть інструмент і торкніться тканинним диском заготовки. Загалом тримайте диск під кутом приблизно 15 градусів до поверхні заготовки. Використовуйте лише тиск ваги інструмента. Надмірний тиск призведе до низької продуктивності та перевантаження машини.
2. Інструмент матиме хорошу продуктивність для полірування нерівної та плоскої поверхні.

ОБСЛУГОВУВАННЯ ТА ЩОДЕННИЙ ДОГЛЯД

ПОПЕРЕДЖЕННЯ:

Завжди будьте певні, що інструмент вимкнено та від'єднано від розетки перед тим, як виконувати перевірку та обслуговування.

1. Інструмент і його вентиляційні отвори слід тримати в чистоті, регулярно очищати вентиляційні отвори інструменту, а також щоразу, коли вентиляційні отвори забруднилисьь.
2. Перевірте, чи всі гвинти затягнені.
3. Перевірте, цілісність ізоляції дроту.

ЗАМІНА ВУГІЛЬНИХ ЩІТОК

1. Регулярно знімайте та перевіряйте вугільні щітки. Замініть їх, коли інструмент починає іскритися або його потужність впала нижче заявлених показників.
2. Обидві вугільні щітки слід замінити одночасно. Використовуйте лише схвалені щітки від Ronix.
3. За допомогою викрутки зніміть кришки щіткотримачів. Вийміть зношені вугільні щітки, вставте нові та закріпіть кришки щіткотримачів.

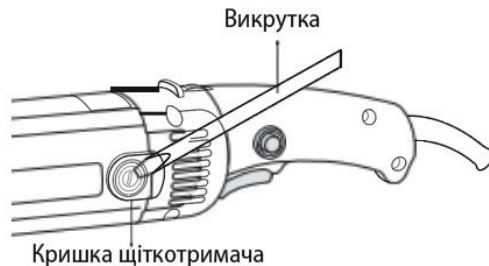

ПОПЕРЕДЖЕННЯ:

Після встановлення нової вугільної щітки обов'язково встановіть кришку на місце.

Після заміни щіток, запустіть інструмент і дайте йому пропрацювати вхолосту протягом приблизно десяти хвилин. Потім перевірте інструмент під час роботи, відпустивши курок перемикача. Якщо інструмент не працює належним чином, зверніться по допомогу до місцевого сервісного центру Ronix.

Щоб зберегти БЕЗПЕКУ та НАДІЙНІСТЬ виробу, ремонт та інше технічне обслуговування чи налаштування повинні виконуватись авторизованими або заводськими сервісними центрами Ronix з використанням запасних частин Ronix.

УМОВИ ГАРАНТІЙНОГО ОБСЛУГОВУВАННЯ

1. Гарантійне обслуговування надається протягом терміну гарантії, при наявності Гарантійного талону, ЗАПОВНЕНОГО НАЛЕЖНИМ ЧИНОМ, виробу в повній комплектації та документа, що засвідчує покупку (чек, товарна накладна тощо)
2. Гарантійне обслуговування не підтримується в разі порушення правил експлуатації, зберігання або перевезення виробу, що зазначені в інструкції по експлуатації виробу.
3. Гарантійне обслуговування скасовується у випадках:
 - наявності механічних пошкоджень або слідів стороннього втручання;
 - пошкодження викликані стихійним лихом або нещасним випадком, включаючи й блискавку, потраплянням у виріб сторонніх предметів, рідин, комах, тощо;
 - пошкодження викликані застосуванням або підключенням нестандартних або несправних периферійних пристроїв, аксесуарів;
 - якщо на інструменті відсутній серійний номер, немає можливості визначити дату продажу;
 - двигун вийшов з ладу у разі неправильного підключення двигуна/щіток, відключення плавного пуску;
 - вузол вийшов з ладу внаслідок удару/падіння/зовнішнього нагрівання/іржі/надмірного забруднення/наявності предметів та рідин (вентиляційні канали);
 - вийшли з ладу одночасно статор і ротор через недотримання часових інтервалів під час роботи з інструментом/перегрівання внаслідок забруднення вентиляційних каналів/перевищення споживаної потужності;
 - сталося природне зношування вузлів і механізмів (колектор, планетарні пари);
 - у разі втрати ємності АКБ внаслідок використання при негативних температурах, природного зношування;
 - будь-яке пошкодження мережевого кабелю.
4. Гарантія не поширюється на витратні матеріали та додаткові аксесуари.

З гарантійними умовами згоден.

Підпис покупця: _____

ГАРАНТІЙНИЙ ТАЛОН № _____

Товар/модель _____

Серійний номер _____

Термін гарантії: 12 місяців

Дата продажу _____

Продавець (назва, телефон)

Печатка та підпис продавця

З гарантійних питань звертайтеся до сервісних центрів.

**Про адреси та контакти ви можете дізнатись на сайті: www.ladny.com.ua
або за номерами: +38 (044) 371-40-69; +38 (095) 329-44-99**