

Renix®

Premium Quality

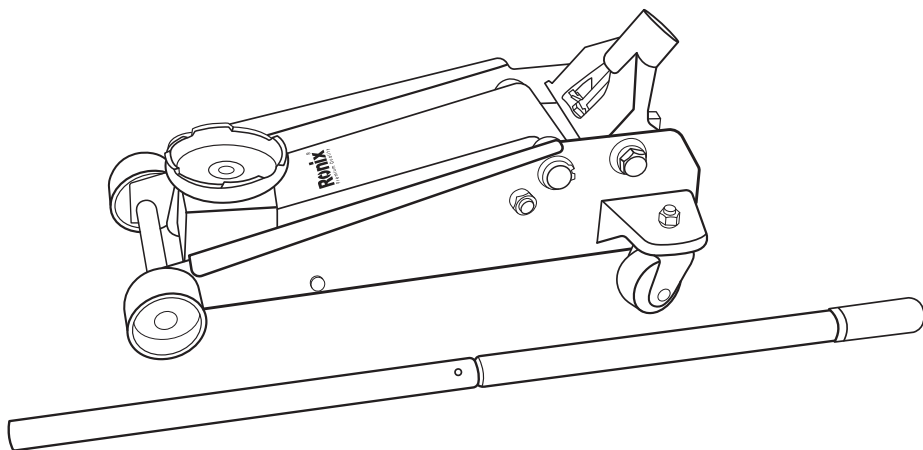

ПОСІБНИК КОРИСТУВАЧА

ПІДКАТНИЙ ГІДРАВЛІЧНИЙ ДОМКРАТ RH-4911C RH-4912

УВАГА!

Зображення товару може відрізнятися в залежності від моделі. Виробник залишає за собою право змінювати склад, комплектацію, технічні характеристики тощо без попереднього повідомлення.

ТЕХНІЧНІ ХАРАКТЕРИСТИКИ

Модель	RH-4911C	RH-4912
Вантажність	2 тонни	3 тонни
Мінімальна висота підйому	135 мм	130 мм
Максимальна висота підйому	340 мм	465 мм
Вага	8.8 кг	27.4 кг

RH-4911C

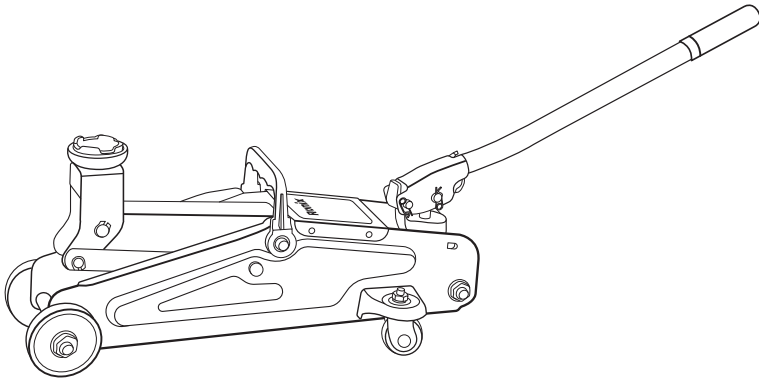

RH-4912

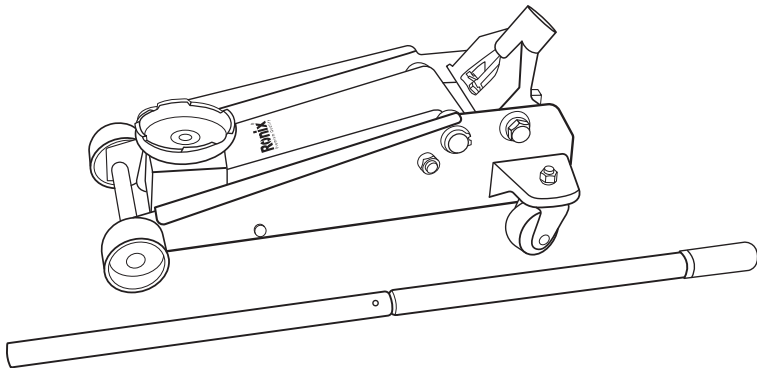

ПЕРЕЛІК ЧАСТИН

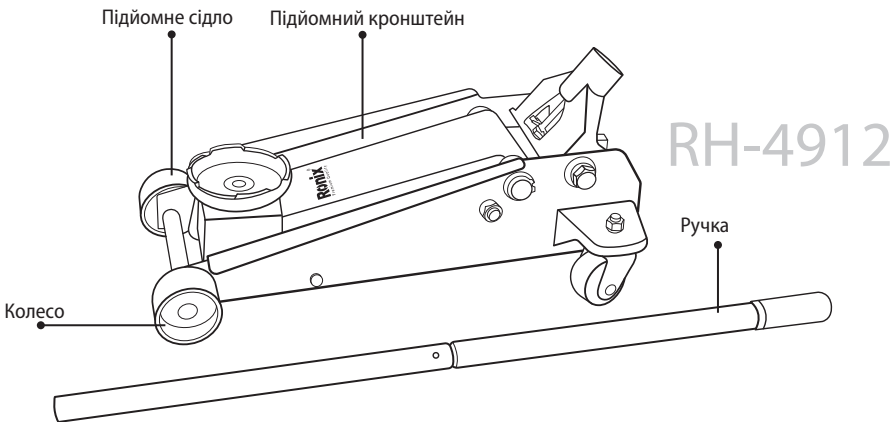
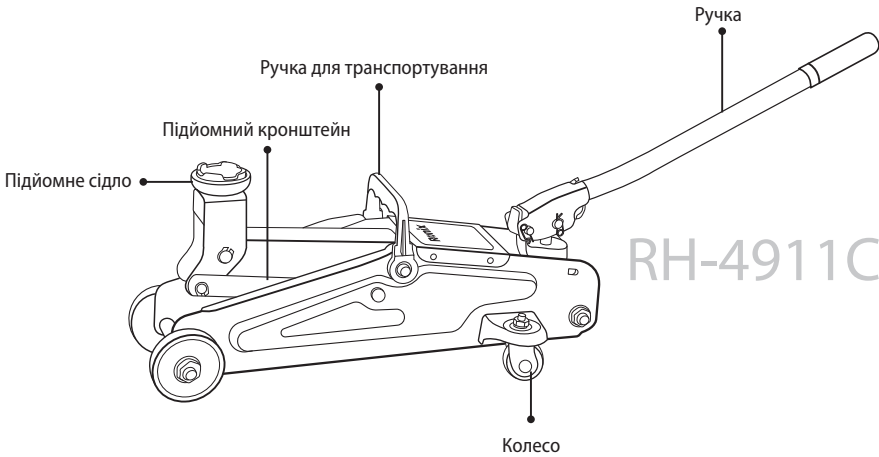

УВАГА!

1. Перед використанням прочитайте, вивчіть і зрозумійте всі попередження та інструкції з експлуатації.
2. Не перевищуйте номінальну вантажопідйомність домкрата.
3. Цей домкрат призначений для використання тільки на твердих поверхнях, здатних витримати навантаження.
4. Це лише підйомний пристрій. Вантаж необхідно негайно поставити

- на підставки для домкратів.
5. Не залазьте під автомобіль і не дозволяйте нікому залазити під нього, поки він не буде встановлений на підставки для домкратів.
 6. Піднімайте вантаж тільки на тих ділянках автомобіля, які визначені виробником автомобіля.
 7. виробником транспортного засобу.
 8. Перед підйомом відцентруйте навантаження на сидло.
 9. Деякі транспортні засоби потребують адаптера, щоб правильно зафіксувати раму для підйому. Використовуйте інструкції виробника транспортного засобу щодо правильного підйому.
 10. Забороняється вносити будь-які зміни в конструкцію домкрата.
 11. Використовуйте тільки кріплення, обмежувачі або адаптери від виробника.
 12. Не пересувайте та не штовхайте автомобіль, коли він знаходиться на домкраті.
 13. Недотримання цих попереджень може призвести до травмування людей та/або пошкодження майна.

ЕКСПЛУАТАЦІЯ

Власник та/або оператор несе відповідальність за забезпечення технічного обслуговування, збереження всіх табличок та попереджувальних написів, а також за підтримання пристрою в належному робочому стані під час використання. Якщо власник та/або оператор не володіє англійською або французькою мовами, покупець/власник або уповноважена ним особа повинні прочитати та обговорити з оператором попередження та інструкції рідною мовою оператора.

Переконайтеся, що оператор розуміє їх зміст. Інформація з техніки безпеки повинна бути наголошена і зрозуміла перед використанням. Перед використанням домкрат повинен бути перевірений відповідно до інструкції з експлуатації. Власник та/або оператор несе відповідальність за вивчення всіх ПОПЕРЕДЖЕНЬ, інструкцій з експлуатації та технічного обслуговування, що містяться на етикетці виробу та в інструкції з експлуатації, перед початком експлуатації цього пристрою, власник/оператор повинен зберегти інструкцію з експлуатації виробу для подальшого використання.

ПІДЙОМ

1. Переконайтеся, що домкрат і автомобіль знаходяться на рівній поверхні.
2. Завжди ставте автомобіль на ручник і блокуйте колеса.
3. Ознайомтеся з інструкцією з експлуатації автомобіля, щоб визначити місце розташування точки підйому домкрата, і встановіть домкрат під передбаченою точкою підйому.

4. Поверніть випускний клапан за годинниковою стрілкою в закрите положення.

НЕ ЗАТЯГУЙТЕ ЗНАДТО СИЛЬНО!

1. Щоб підняти автомобіль на потрібну висоту, вставте ручку в гніздо та підкачайте її вгору та вниз.
2. Встановіть під автомобілем підставки для домкратів у місцях, рекомендованих виробником автомобіля. Не залазьте під автомобіль без підставки. Домкрати не призначені для тривалого утримання важких вантажів. Не намагайтеся підставити домкрати одночасно під обидва кінці автомобіля або під один бік. Повільно поверніть спусковий клапан проти годинникової стрілки, щоб опустити вантаж на домкрати.

ОПУСКАННЯ

1. Поверніть випускний клапан за годинниковою стрілкою в закрите положення.
2. Підкачайте ручку, щоб підняти автомобіль з домкратів.
3. Зніміть підставки для домкратів. Під час опускання не лізьте під автомобіль і не дозволяйте іншим знаходитися під ним.
4. **ПОВІЛЬНО** поверніть випускний клапан проти годинникової стрілки, щоб опустити автомобіль на землю.

ОГЛЯД

Виріб слід обслуговувати відповідно до інструкції з експлуатації. Забороняється вносити будь-які зміни в цей виріб.

1. Перед кожним використанням необхідно провести візуальний огляд на предмет наявності несправностей, таких як тріщини на зварних швах, пошкоджені, зігнуті, зношені, загублені або відсутні деталі.
2. Перевірки проводяться відповідно до цього посібника.
3. Виріб слід негайно перевірити, якщо є підозра, що він піддавався надмірному навантаженню або іншому фізичному впливу.

4. Власники та/або оператори мають розуміти, що для ремонту цього виробу може знадобитися спеціальне обладнання та знання.

ОБСЛУГОВУВАННЯ

Рекомендується щомісячне технічне обслуговування. Мاستило є критично важливим для домкратів, оскільки вони витримують великі навантаження. Будь-яке забруднення, викликане брудом, іржею тощо, може спричинити або повільний рух, або надзвичайно швидкі ривки, пошкоджуючи внутрішні компоненти. Наступні кроки призначені для підтримання домкрата в робочому стані.

1. Змастіть плунжер, тяги, сідло та насосний механізм невеликою кількістю мастила.
2. Візуально перевірте, чи немає тріщин на зварних швах, погнутих, ослаблених, відсутніх деталей або витоків гідравлічного масла.
3. Негайно перевірте виріб, якщо є підозра, що він піддавався надмірному навантаженню або іншому фізичному впливу.
4. Будь-який гідравлічний домкрат, пошкоджений будь-яким чином, зношений або який працює не належним чином, повинен бути вилучений з експлуатації до ремонту уповноваженим представником сервісної служби.
5. Очищайте всі поверхні та зберігайте всі етикетки та попередження.
6. Перевіряйте та підтримуйте рівень масла в плунжері.
7. Кожні три місяці перевіряйте плунжер на наявність ознак іржі або корозії. За необхідності очистіть і протріть масляною ганчіркою. Коли домкрат не використовується, завжди залишайте сідло і плунжер повністю опущеними.

Завжди зберігайте домкрат в повністю опущеному положенні. Це допоможе захистити важливі ділянки від корозії. Не використовуйте гальмівну або трансмісійну рідину чи звичайне моторне мастило, оскільки вони можуть пошкодити прокладки. Завжди купуйте та використовуйте продукти з маркуванням «Олива для гідравлічних домкратів».

ПЕРЕВІРКА РІВНЯ МАСЛА

1. Поверніть випускний клапан проти годинникової стрілки, щоб дозволити плунжеру повністю втягнутися. Для опускання може знадобитися докласти зусилля до сідла.
2. Зніміть контрольну пластину.
3. Викрутіть пробку маслозаливної горловини, встановивши домкрат в горизонтальне положення. Встановіть домкрат у вертикальному положенні гніздом рукоятки вниз. Масло повинно бути на рівні дна заливного отвору. Якщо це не так, долийте оливу. Не заливайте занадто багато оливи. Завжди заливайте нову, чисту гідравлічну оливу для домкрата.
4. Встановіть на місце пробку заливного отвору та контрольну пластину.
5. Перевірте роботу домкрата.
6. За необхідності видаліть повітря з системи.

ПРОДУВАННЯ ПОВІТРЯ З СИСТЕМИ

1. Поверніть випускний клапан проти годинникової стрілки на один повний оберт, щоб відкрити.
2. Поверніть ручку насоса на вісім повних ходів.
3. Поверніть випускний клапан за годинниковою стрілкою, щоб закрити клапан.
4. Качайте ручкою насоса, доки плунжер не досягне максимальної висоти, і продовжуйте качати кілька разів, щоб видалити повітря, що потрапило в плунжер.
5. Обережно і повільно стисніть пробку заливної горловини, щоб випустити повітря.
6. Поверніть випускний клапан проти годинникової стрілки на один повний оберт і опустіть плунжер в найнижче положення. За необхідності застосуйте силу.
7. Поверніть випускний клапан за годинниковою стрілкою в положення випуску і перевірте правильність роботи насоса. Може знадобитися повторити ці дії кілька разів, щоб переконатися, що повітря повністю викачане.

УСУНЕННЯ НЕСПРАВНОСТЕЙ

ПРОБЛЕМА	МОЖЛИВІ ПРИЧИНИ	ДІЯ
Домкрат не піднімається на повну висоту.	Понижений рівень масла	Перевірити рівень оливи
Домкрат не витримує навантажень	<ul style="list-style-type: none">- Випускний клапан не закритий.- Забруднене масло гідравлічного домкрата.- Клапани насоса не закриті.- Заклинювання плунжера циліндра	Дзвонить в службу підтримки
Підйомна ручка не опускається	<ul style="list-style-type: none">- Заклинювання плунжера циліндра- Зношеність деталей- Внутрішні пошкодження Зламана зворотна пружина або від'єднана тяга підйомного важеля, зігнута або заклинена	Дзвонить в службу підтримки

УМОВИ ГАРАНТІЙНОГО ОБСЛУГОВУВАННЯ

1. Гарантійне обслуговування надається протягом терміну гарантії, при наявності Гарантійного талону, ЗАПОВНЕНОГО НАЛЕЖНИМ ЧИНОМ, виробу в повній комплектації та документа, що засвідчує покупку (чек, товарна накладна тощо)
2. Гарантійне обслуговування не підтримується в разі порушення правил експлуатації, зберігання або перевезення виробу, що зазначені в інструкції по експлуатації виробу.
3. Гарантійне обслуговування скасовується у випадках:
 - наявності механічних пошкоджень або слідів стороннього втручання;
 - пошкодження викликані стихійним лихом або нещасним випадком, включаючи й блискавку, потраплянням у виріб сторонніх предметів, рідин, комах, тощо;
 - пошкодження викликані застосуванням або підключенням нестандартних або несправних периферійних пристроїв, аксесуарів;
 - якщо на інструменті відсутній серійний номер, немає можливості визначити дату продажу;
 - двигун вийшов з ладу у разі неправильного підключення двигуна/щіток, відключення плавного пуску;
 - вузол вийшов з ладу внаслідок удару/падіння/зовнішнього нагрівання/іржі/надмірного забруднення/наявності предметів та рідин (вентиляційні канали);
 - вийшли з ладу одночасно статор і ротор через недотримання часових інтервалів під час роботи з інструментом/перегрівання внаслідок забруднення вентиляційних каналів/перевищення споживаної потужності;
 - сталося природне зношування вузлів і механізмів (колектор, планетарні пари);
 - у разі втрати ємності АКБ внаслідок використання при негативних температурах, природного зношування;
 - будь-яке пошкодження мережевого кабелю.
4. Гарантія не поширюється на витратні матеріали та додаткові аксесуари.

З гарантійними умовами згоден.

Підпис покупця: _____

ГАРАНТІЙНИЙ ТАЛОН № _____

Товар/модель _____

Серійний номер _____

Термін гарантії: 12 місяців

Дата продажу _____

Продавець (назва, телефон)

Печатка та підпис продавця

З гарантійних питань звертайтеся до сервісних центрів.

**Про адреси та контакти ви можете дізнатись на сайті: www.ladny.com.ua
або за номерами: +38 (044) 371-40-69; +38 (095) 329-44-99**